

## Produktdatenblatt

### Lichtschaltermodul EML-LSM

#### Beschreibung:

Das LSM-Modul für den EmLOC-Bus ist eine Lichtschalter-Steuereinheit für EmLOC-Geräte. Das Modul besitzt 8 Steuereingänge, einen EmLOC-Busanschluss und einen Wahlschalter für die Geräteadresse. Die Steuereingänge erwarten ein externes 230VAC-Signal. Aktive Eingänge werden an der Frontplatte über gelbe LEDs angezeigt.

Die Versorgung erfolgt mit Netzspannung 230V/50Hz. Die Konfiguration erfolgt über den EmLOC-Bus über die Zentrale oder über ein EPG (EmLOC-Programmiergerät).

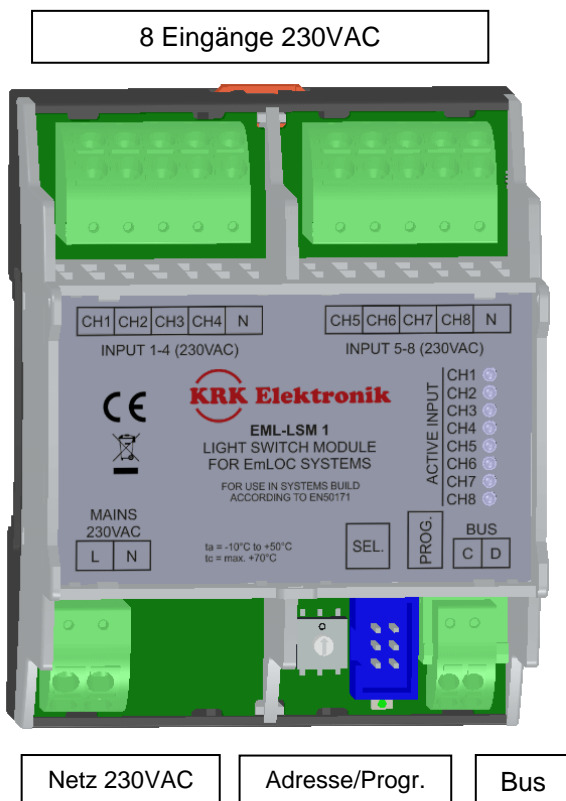

- Hutschinengehäuse
- Breite = 72mm, Tiefe = 90mm, Höhe = 60mm
- Betriebsspannung 230V/50Hz
- Eigenverbrauch max. 3W
- Geräteadresse 0-9 oder frei programmiert
- Anzeige der Eingangssignale auf der Frontplatte
- Für EmLOC-Bus mit EmLOC-Zentrale
- Funktionsprogrammierung über Bus
- Umgebungstemperatur -10°C bis +50°C

#### Konfigurationmöglichkeiten der Eingänge

1. Schalterbetrieb mit EIN/AUS-Funktion
2. Tasterbetrieb mit EIN-/AUS-Funktion (Prinzip Stromstoßrelais).
3. Taster mit Treppenhausfunktion (3-Minuten-Timer) Wenn vor Ablauf des Timers die Taste erneut gedrückt wird, wird der Timer neu initialisiert und startet wieder mit Loslassen der Taste (Retrigger).
4. Netzwächter. Wie 1. nur revers.

#### Konfigurationsmöglichkeiten der Kommandos:

1. Dauerlicht EIN/AUS für Einzeladresse, Gruppenadresse oder alle Adressen
2. Theaterfunktion EIN/AUS für Einzeladresse, Gruppenadresse oder alle Adressen
3. Notlichtblockierung EIN/AUS für Einzeladresse, Gruppenadresse oder alle Adressen
4. Dauerlicht AUS/EIN für Einzeladresse, Gruppenadresse oder alle Adressen als Netzwächterfunktion

### Werkseinstellung:

- Geräteadresse = 0 = keine gültige Adresse (1-9)
- Alle Eingänge als Schalter konfiguriert
- CH1 → Gruppe „G01“, Dauerlicht ein/aus
- CH2 → Gruppe „G02“, Dauerlicht ein/aus
- CH3 → Gruppe „G03“, Dauerlicht ein/aus
- CH4 → Gruppe „G04“, Dauerlicht ein/aus
- CH5 → Gruppe „G05“, Dauerlicht ein/aus
- CH6 → Gruppe „G06“, Dauerlicht ein/aus
- CH7 → Gruppe „G07“, Dauerlicht ein/aus
- CH8 → Gruppe „G08“, Dauerlicht ein/aus

### Bestellnummern:

Bezeichnung	Beschreibung	Bestellnummer
EML-LSM	EmLOC-Lichtschaltermodul	109-3004-2100

### Anschlussschema EML-LSM:

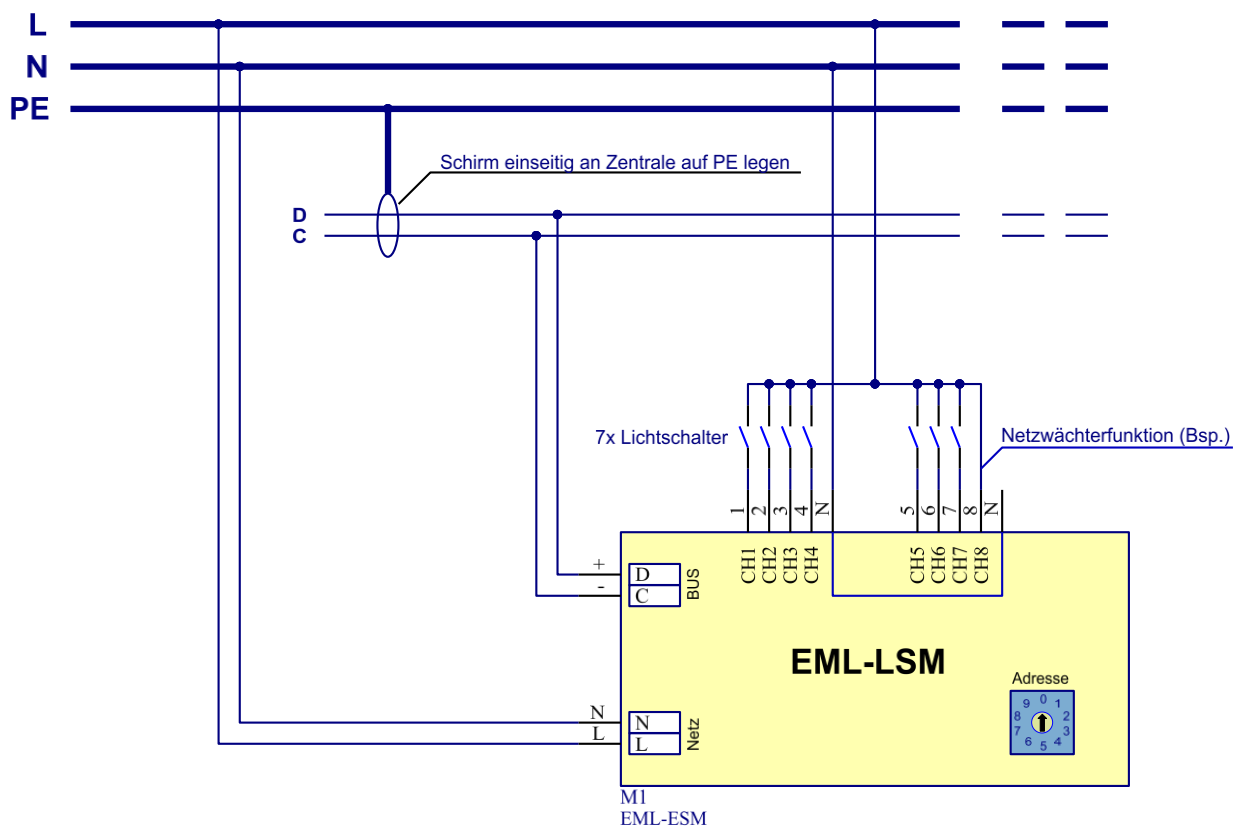

Die Null-Leiteranschlüsse sind intern gebrückt. Es reicht also ein Anschluss.